

ミライース主要諸元表

エコカー減税(環境対応車普及促進税制)適合車

駆動方式 グレード	2WD				4WD			
	G*SA III*	X*SA III*	"SA III" L	"SA III" B	G*SA III*	X*SA III*	"SA III" L	"SA III" B
車名・型式	ダイハツDBA-LA350S				ダイハツDBA-LA360S			
車種記号	★#GBPF	★#GBGF	★#GBMF	★#GBRF	★#GBPF	★#GBGF	★#GBMF	★#GBRF
寸法・重量								
全長	mm				3,395			
全幅	mm				1,475			
全高	mm				1,510			
室内	長	mm	2,025	1,935	2,025	1,935		
	幅	mm	1,345		1,345			
	高	mm	1,240		1,240			
ホイールベース	mm	2,455		2,455				
トレッド	前	mm	1,305		1,300			
	後	mm	1,295		1,265			
最低地上高	mm	155		160				
車両重量	kg	670	650	740	720			
乗車定員	名	4		4				
性能	燃料消費率 JC08モード 走行燃費 (国土交通省審査値) km/L	34.2	35.2	32.2				
	主要燃費向上対策	自動無段変速機:CVT ロックアップ機構付トルコン 可変バルブタイミング オルタネータ回生制御 アイドリングストップ装置						
	最小回転半径	m		4.4				
エンジン	型式	KF型						
	種類	水冷直列3気筒12バルブDOHC横置						
	総排気量	cc						
	内径×行程	mm						
	圧縮比	12.2						
	最高出力(ネット) kW[PS]/rpm	36 [49]/6,800						
	最大トルク(ネット) N・m[kg・m]/rpm	57 [5.8]/5,200						
	燃料供給装置	EFI (電子制御式燃料噴射装置)						
	使用燃料およびタンク容量	L		無鉛レギュラーガソリン・28		無鉛レギュラーガソリン・30		
トランスミッション	駆動方式	FF (前2輪駆動)		フルタイム4WD (4輪駆動)				
	クラッチ形式	3要素1段2相形(ロックアップ機構付)						
	変速比	前進	3.327~0.628					
		後退	2.230					
	最終減速比	4.272						
	ステアリング形式	ラック&ピニオン						
	ブレーキ形式	前	ディスク					
		後	リーディング・トレーリング					
	駐車ブレーキ	機械式後2輪制動						
	サスペンション	前	マクファーソン・ストラット式コイルスプリング					
		後	トーションビーム式コイルスプリング		3リンク式コイルスプリング			
	タイヤ	前後	155/65R 14 75S	155/70R 13 75S	155/65R 14 75S	155/70R 13 75S		

ミライース寸法図 車種: G*SA III* (2WD)

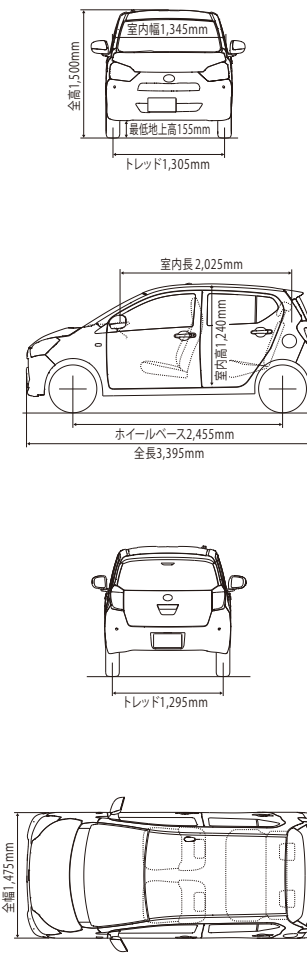

エコカー減税(環境対応車普及促進税制)の適合車は、ご購入時に自動車取得税及び自動車重量税の軽減措置が受けられます。詳しくは販売会社におたずねください。(自動車取得税は平成31年3月31日まで、自動車重量税は平成31年4月30日まで。)

★「グリーン税制(グリーン化特例)」に適合、ご購入の翌年度の軽自動車税についてグリーン税制(グリーン化特例)による軽減措置が受けられます。(平成31年3月31日までの新車新規届出車を対象。)
 #「グリーン購入法※特定調達物品等の判断基準」および政府公用車の基準に適合しています。詳しくは販売会社におたずねください。※「国等による環境物品等の調達の推進等に関する法律」
 ■[]内は従来の表示で参考値です。■燃料消費率は定められた試験条件での値です。お客様の使用環境(気象、渋滞等)や運転方法(急発進、エアコン使用等)に応じて燃料消費率は異なります。■「DVVT」、「キーフリーシステム」、「eco IDL E」
 *スマートアシストはダイハツ工業株式会社の登録商標です。■「EFI」、「VSC」、「TRC」はトヨタ自動車株式会社の登録商標です。(使用許諾済) ■道路運送車両法による自動車型式指定申請書数値 ■製造事業者:ダイハツ工業株式会社