

エクストレイル 主要諸元

車名型式	20S		20X				20S HYBRID		20X HYBRID	
	2WD	4WD	2WD		4WD		2WD	4WD	2WD	4WD
	2列シート車		2列シート車	3列シート車	2列シート車	3列シート車	2列シート車		2列シート車	
	ニッサン DBA-T32	ニッサン DBA-NT32	ニッサン DBA-T32		ニッサン DBA-NT32		ニッサン DAA-HT32	ニッサン DAA-HNT32	ニッサン DAA-HT32	ニッサン DAA-HNT32
車名型式	エクストロニックCVT									

寸法

全長 mm	4690	4690	4690	4690	4690	4690	4690	4690	4690	4690	4690
全幅 mm	1820	1820	1820	1820	1820	1820	1820	1820	1820	1820	1820
全高 mm	1740	1740	1740	1740	1740	1740	1740	1730	1730	1730	1730
室内寸法 長 ^{*1} mm	2005	2005	2005	2555	2005	2555	2005	2005	2005	2005	2005
室内寸法 幅 ^{*1} mm	1535	1535	1535	1535	1535	1535	1535	1535	1535	1535	1535
室内寸法 高(サンルーフ付車) ^{*1} mm	1270	1270	1270(1220)	1270(1220)	1270(1220)	1270(1220)	1270	1270	1270(1220)	1270(1220)	1270(1220)
ホイールベース mm	2705	2705	2705	2705	2705	2705	2705	2705	2705	2705	2705
トレッド 前・後 mm	1575	1575	1575	1575	1575	1575	1575	1575	1575	1575	1575

重量・定員

車両重量 kg	1450	1510	1490	1530	1540	1590	1570	1630	1580	1640
乗車定員 名	5	5	5	7	5	7	5	5	5	5
車両総重量 kg	1725	1785	1765	1915	1815	1975	1845	1905	1855	1915

性能

最小回転半径 m	5.6	5.6	5.6	5.6	5.6	5.6	5.6	5.6	5.6	5.6
燃料消費率 JC08モード (国土交通省審査値) km/L	16.4	16.0 ^{*2}	16.4	16.4 ^{*3}	15.6	15.6	20.8 ^{*4}	20.0 ^{*4}	20.8 ^{*4}	20.0 ^{*4} *5

主要燃費向上対策 ハイブリッドシステム(ハイブリッド車)、アイドリングストップ装置、筒内直接噴射、可変バルブタイミング、自動無段変速機(CVT)、充電制御(ガソリン車)、電動パワーステアリング

諸装置

駆動方式	前輪駆動(2WD車)、4輪駆動(インテリジェント 4×4、4WD車)
ステアリングギヤ形式	パワーアシスト付ラック&ピニオン式
サスペンション 前/後	独立懸架ストラット式/独立懸架マルチリンク式
主ブレーキ 前/後	ベンチレーテッドディスク式/ベンチレーテッドディスク式
タイヤ 前・後	225/65R17(20S、20S HYBRID、20X HYBRID)、225/60R18(20X)

●本諸元のモード走行時における燃料消費率の表示は、「JC08モード」です。●燃料消費率は定められた試験条件での値です。お客様の使用環境(気象、渋滞等)や運転方法(急発進、エアコン使用等)、整備状況(タイヤの空気圧等)に応じて値は異なります。
●メーカーオプションの装着により、車両重量が変更となる場合があります。詳しくは販売会社にお問い合わせください。*1 社内測定値。*2 オプション装着の組み合わせによって15.6km/Lとなります。
*3 オプション装着の組み合わせによって16.0km/Lとなります。*4 ハイブリッド車の燃料消費率は、ECOモード(アクセルオフ回生量:多い)条件での値です。*5 オプション装着の組み合わせによって19.8km/Lとなります。

エンジン&モーター主要諸元

エンジン	型式	MR20DD
	種類・シリンダー数	DOHC筒内直接燃料噴射直列4気筒
	シリンダー 内径 × 行程 mm	84.0 × 90.1
	総排気量 L	1.997
	圧縮比	11.2
	最高出力 kW(PS)/rpm	108(147)/6000
	最大トルク N・m(kgf・m)/rpm	207(21.1)/4400
	燃料供給装置	ニッサンDi
	使用燃料・タンク容量 L	無鉛レギュラーガソリン・60

モーター	型式	RM31
	種類	交流同期電動機
	最高出力 kW(PS)	30(41)
	最大トルク N・m(kgf・m)	160(16.3)
	動力用主電池 種類	リチウムイオン電池

本車間には「使用燃料」に記載されている燃料をご使用ください。指定以外の燃料をご使用になると、不具合が発生する恐れがあります。なお、指定以外の燃料をご使用になったために発生した不具合は無償保証の対象となりませんので、ご注意ください。

〈国際単位系(SI=エスアイ)によるエンジン出力トルクの表記について〉計量単位の国際標準化に伴い、従来使用していたエンジン出力単位「PS」は「kW(キロワット)」、エンジントルク単位「kgf・m」は「N・m(ニュートンメートル)」のSI単位とします。なお、従来単位からSI単位への換算値は次の通りです。数値は整数単位までとし、小数点第1位を四捨五入します。1PS=0.7355kW 1kgf・m=9.80665N・m

変速比・最終減速比

トランスミッション	エクストロニックCVT(無段変速機)
エンジン	MR20DD
変速比(Dレンジ時) 前進	2.631~0.378
後退	1.960(ハイブリッド車は5.604)
最終減速比	6.386

環境に関する情報の公開

エクストレイルの環境保全への取り組みは、WEBサイトでご覧いただけます。(車種別環境情報 http://www.nissan.co.jp/INFO/E_NOTE/)

二面図

単位 : mm *6 社内測定値。*7 サンルーフ付車は1220mm。社内測定値。

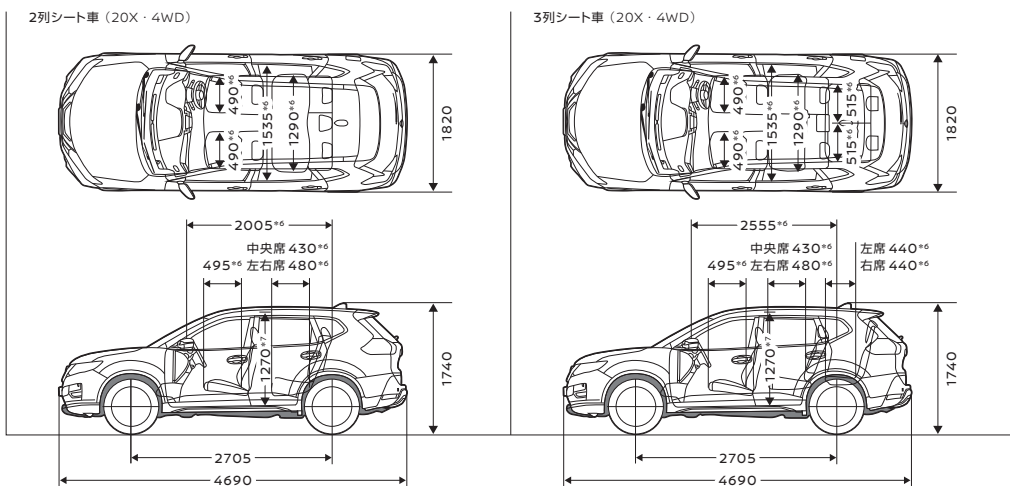

[撮影協力(50音順)]

FCSI(サーフハードウェアインターナショナルジャパン)/MSR(モチツキ)/GARMIN(ガーミンジャパン)/K2 SNOWBOARDING(K2ジャパン)/SCARPA(ロストアロー)/STACEY SURFBOARDS(4スター)/HILLEBERG(エイアンドエフ)/BILLABONG(GSMジャパン)/bca(K2ジャパン) BCAディビジョン)/Black Diamond(ロストアロー)/Helinox(エイアンドエフ)/Haglöfs(ホグロフス/アシックスジャパン)/VONZIPPER(GSMジャパン)/MAMMUT(マムートスポーツグループジャパン)/LA SPORTIVA(スポルティイジャパン)/REEF(H.L.N.A)

Quality

お客さまがショールームで
クルマに触れた瞬間に抱かれる大きな期待。
おクルマをお求めいただいたあとにも
変わることのない信頼感。
このふたつの思いを、
私たち日産は大切にしています。
お客さまのカーライフ全体を通じて、
すべてのシーンで、
高い品質をいつも、いつまでもご提供していくために、
私たちは活動を続けています。

エクストレイルは確かな製品品質はもちろん、お客さまが見て、触れて感じる「感性品質」も高いレベルで達成しています。

お客さまに一目で感じていただける「感性品質」を追求。

ボディの隙間や段差といった部分の合わせの
精度、塗装のクオリティなどを徹底的に追求。
特にLEDヘッドランプ等の繊細な形状を持つ
部分は、細部までこだわってボディの合わせ
品質を向上。内外装ともに、お客さまが見て、
触って感じて感じる高品質を実現しました。



お客さまの視点に立った品質チェックで確かな品質保証。

品質のエキスパートが、お客さまの視点で
さまざまな角度から動的・静的にクルマの
評価を行っています。品質確認専門の責
任者は、お客さまがクルマをお使いになら
れる際の条件を想定した入念なチェック
を行い、最終的な品質を確認しています。



お客さまの走行シーンに合わせた品質確認で快適な運転を実現。

エクストレイルは、お客さまの意のままの走りを実現
するため、クルマを運転されるお客さまのあらゆる走
行シーンを想定した先進技術を搭載。乾いた路面や
雪路での急な坂道といったロードコンディションでも、
快適な走りを実現するため、品質エキスパートが厳し
く品質評価し、走りの品質にも磨きをかけています。



アフターサービス

日産のアフターサービスの始まりは、お客さまにキーをお渡しした瞬間から。
確かな技術と親身な対応で、ワクワクするカーライフをお客さま一人ひとりにお約束します。

プロフェッショナルによる信頼のメンテナンス

サービススタッフが、
整備・点検の内容をわかりやすく
ご説明いたします。

あなたのおクルマをつねにベストコンディションに保つため、日産車の特性を知り尽くした
有資格サービススタッフが的確にメンテナンスいたします。また店頭での納車時には、
整備・点検内容をわかりやすくご説明させていただき、カーライフの安心・快適をサポート。
おクルマの整備内容をご理解いただくためにも、ぜひご来店ください。

NISSANのクルマを知り尽くした技術力

日産車専用コンピュータ
診断機で、的確・迅速に
整備・点検を行います。

日産が長年にわたって蓄積した
ノウハウおよび最先端の電子技術を活用した
診断機を使用し、最適な整備・点検を
行うことで安心をお届けいたします。

さまざまなニーズにぴったりフィットする豊富な商品群

定期点検 基本整備 メンテプロパック54(新車ご購入時限定販売)

メンテプロパック54は、おクルマの点検を2回目車検前までの5年間、
お得な定額料金でお引き受けする安心サポートプランです。

12ヶ月 法定点検 3回 + 6ヶ月 安心点検 4回 + エンジン オイル交換 5回 + エンジン オイル フィルター 交換 4回 + 車検 1回

- エンジンオイル交換・オイルフィルター交換抜きのメンテプロパックライトを扱っている販売会社もあります。
- 販売会社によっては独自のメンテナンスパック商品を取り扱っている場合がございます。
- メンテプロパックは、おクルマのお持ち込み・お持ち帰り前提にお得な料金設定とさせていただきます。
- おクルマのお引き取りと納車、追加整備等が必要な場合は別途料金を申し受けます。
- 詳しくは、カーライフアドバイザーにお問い合わせください。

光輝くボディ&ホイール 5YEARS COAT

新車のボディの光沢を5年間持続します。
日常は付属のメンテナンスキットで簡単お手入れ。
●ホイールについては「ホイールコート」をご用意しております。

お手軽なキズ補修 クイックプロイベント

ちょっとしたキズやへこみを、お手軽価格で素早く、
きれいに補修します。6ヶ月間の施工保証付です。

※上記商品は一部取り扱っていない販売会社がございます。詳しくはカーライフアドバイザーにご相談ください。
※上記商品はグレードにより一部施工できない場合がございます。※上記商品群はお客さまにわかりやすく
商品を選んでいただけるように、アフターサービス商品を7つのカテゴリーに分類し、ご案内しております。

クリアな視界 ウインドウ撥水 12ヶ月

高い撥水効果が12ヶ月間持続。
高い撥水効果が12ヶ月間持続。
不快なビビリ音を解消し、油膜の付着防止効果もあります。

清潔な室内空間 エアコン洗浄

エアコン内部を直接洗浄。カビ・ヤニなどを除去し、
気になるにおいを元からカット。さわやかな室内を保ちます。

もしもの時にも安心サポート グッドプラス保証

メーカー保証期間終了後も、ほぼ同内容の保証を
わずかな負担で延長するお得なプランです。

便利なカーライフサポート 日産カード

日産販売会社での整備・部用品の5%割引、
使えば使うほどたまる日産ポイント、
万一の時には最大47万円までの費用補償など、
特典が盛りだくさんのカードです。

●安心してお乗りいただくために 国家資格はもちろん、日産独自の教育システムで鍛えられたテクニカルスタッフが、お客さまのおクルマを責任を持って整備いたします。
●充実の保証制度 日産では、「一般保証」「特別保証」「錆保証」の3種類の保証制度でお客さまのおクルマを保証いたします。(一般保証)新車登録から3年間、但し、その期間内でも走行距離60,000kmまで。(特別保証)日産が特に指定した部品は新車登録から5年間、
但し、その期間内でも走行距離100,000kmまで。(錆保証)乗用車、バン、ワゴン車…表面錆は3年間、穴あき錆は5年間保証。尚、おクルマの日頃の点検整備を実施されませんと、保証修理を受けられないことがあります。詳しい内容は保証書・メンテナンスノートをご覧ください。
●定期点検を忘れずに おクルマにいつも快適に安心してお乗りいただくために、定期点検をはじめとする「おクルマの健康診断」をぜひ実施してください。(日常点検)お客さまが洗車時や長距離走行前など必要と思われる時期に、お客さまご自身で実施する点検。
(定期点検)1ヶ月または1,000km走行時点検、6ヶ月または5,000km走行時点検の新車無料点検。法律で定められた12ヶ月ごとの定期点検。新車登録時から3年、以後2年ごとの車検。法定点検・車検はもちろん、気になることなどございましたら日産の販売会社にお気軽にお申し付けください。
●万の際、あわてないために 日産販売会社では、自動車保険、JAFへの入会手続も取り扱っております。安全で快適なカーライフのために、お気軽に最寄りの販売会社へご相談ください。