

Audi A5/S5 Coupé & Cabriolet Specifications 主要諸元

		A5 Coupé 2.0 TFSI quattro sport	S5 Coupé	A5 Cabriolet 2.0 TFSI quattro sport	S5 Cabriolet	
型式		DBA-F5CYRF	ABA-F5CWGF	—	—	
生産工場		—	—	—	—	
ハンドル位置		右	右/左	右	右/左	
寸法・重量	全長(mm)	4,690 *2	4,705	4,673 *1	4,673 *1	
	全幅(mm)	1,845	1,845	1,846 *1	1,846 *1	
	全高(mm)	1,365	1,365	1,371 *1	1,371 *1	
	ホイールベース(mm)	2,765	2,765	2,764 *1	2,764 *1	
	トレッド フロント(mm)	1,585	1,580	—	—	
	リヤ(mm)	1,570	1,560	—	—	
	最低地上高(mm)	120	120	—	—	
	車輛重量(kg)	1,570 *3	1,680 *3*4	—	—	
トランク容量(リッター)VDA値		465	465	—	—	
乗車定員(名)		4	4	—	—	
駆動方式		quattro	quattro	quattro	quattro	
性能	最小回転半径(m)	5.4	5.4	—	—	
	平成17年度排出ガス基準	75%低減	—	—	—	
	JCO8モード燃費(km/ℓ)*5	16.5	12.7	—	—	
	CO ₂ 排出量(g-CO ₂ /km)	141	183	—	—	
	2015年度燃費基準達成レベル	120%	100%	—	—	
	2020年度燃費基準達成レベル	100%	—	—	—	
	燃費・燃焼効率向上技術	筒内直接燃料噴射	筒内直接燃料噴射	筒内直接燃料噴射	—	—
		電子スロットル	電子スロットル	電子スロットル	—	—
可変バルブタイミング		可変バルブタイミング	可変バルブタイミング	—	—	
可変バルブリフト(排気のみ)		可変バルブリフト(排気のみ)	可変バルブリフト(排気のみ)	—	—	
	電動パワーステアリング	電動パワーステアリング	電動パワーステアリング	—	—	
	7速 Sトロニックトランスミッション	8速 ティプトロニックトランスミッション	—	—		
	アイドリングストップ装置	アイドリングストップ装置	—	—		

Audi A5 Cabriolet 2.0 TFSI quattro sport、Audi S5 Cabrioletの諸元値、リサイクル料金は、国土交通省からの型式認可後に公表いたします。

Audi A5/S5 Coupé & Cabriolet Specifications 主要諸元

		A5 Coupé 2.0 TFSI quattro sport	S5 Coupé	A5 Cabriolet 2.0 TFSI quattro sport	S5 Cabriolet	
エンジン	エンジン型式	CYR	CWG	—	—	
	総排気量 (cc)	1,984	2,994	1,984 *1	2,995 *1	
	エンジン種類	直列4気筒DOHCインタークーラー付ターボ (1気筒=4バルブ)	V型6気筒DOHCインタークーラー付ターボ (1気筒=4バルブ)	直列4気筒DOHCインタークーラー付ターボ (1気筒=4バルブ)	V型6気筒DOHCインタークーラー付ターボ (1気筒=4バルブ)	
	ボア x ストローク (mm)	82.5×92.8	84.5×89.0	—	—	
	圧縮比	9.6	11.2	—	—	
	燃料供給装置	電子式	電子式	—	—	
	最高出力 [kW(ps) / rpm]	185 (252) / 5,000-6,000	260 (354) / 5,400-6,400	185 (252) / ****.**** *1	260 (354) / ****.**** *1	
	最大トルク [Nm(kg) / rpm]	370 (37.7) / 1,600-4,500	500 (51.0) / 1,370-4,500	370 (37.7) / ****.**** *1	500 (51.0) / ****.**** *1	
	燃料タンク容量 (リッター)	58	58	—	—	
	使用燃料	無鉛プレミアム	無鉛プレミアム	—	—	
諸装置	トランスミッション	7速 Sトロニックトランスミッション	8速ディプロニックトランスミッション	7速 Sトロニックトランスミッション	8速ディプロニックトランスミッション	
	ギヤ比	1速	3.187	4.714	—	—
		2速	2.190	3.142	—	—
		3速	1.517	2.106	—	—
		4速	1.057	1.666	—	—
		5速	0.738	1.284	—	—
		6速	0.557	1.000	—	—
		7速	0.432	0.839	—	—
		8速	—	0.666	—	—
		後退	2.750	3.316	—	—
	最終減速比 (前軸)		4.269	2.848	—	—
		(後軸)	4.272	2.851	—	—
	サスペンション フロント	ウィッシュボーン式	ウィッシュボーン式	—	—	
	リヤ	ウィッシュボーン式	ウィッシュボーン式	—	—	
	ステアリング	ラック&ピニオン (パワー)	ラック&ピニオン (パワー)	—	—	
タイヤ	245/40R18	255/35R19	—	—		

*1 諸元は欧州スペックを基にした参考値であり、認可後更新されます。

*2 S line/パッケージ選択時は+10mmとなります。

*3 「バノラマサンルーフ」付き車両は20Kg増となります。

*4 「リヤスポーツディファレンシャル」付き車両は20Kg増となります。

*5 燃料消費率は国土交通省審査値。定められた試験条件のもとでの値です。実際の走行時には、使用環境 (気象、渋滞等) や運転方法 (急発進、エアコン使用等) に応じて燃料消費率は異なります。

Audi A5 Coupé

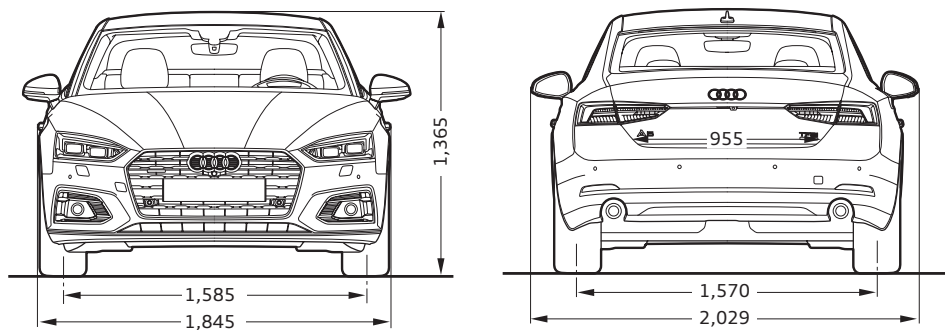

Audi S5 Coupé

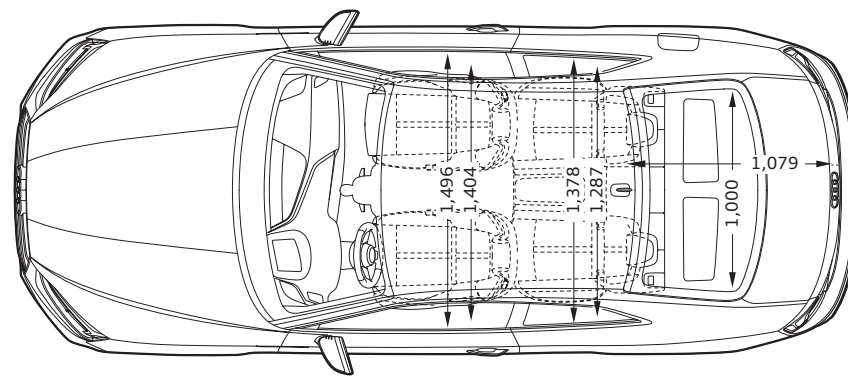
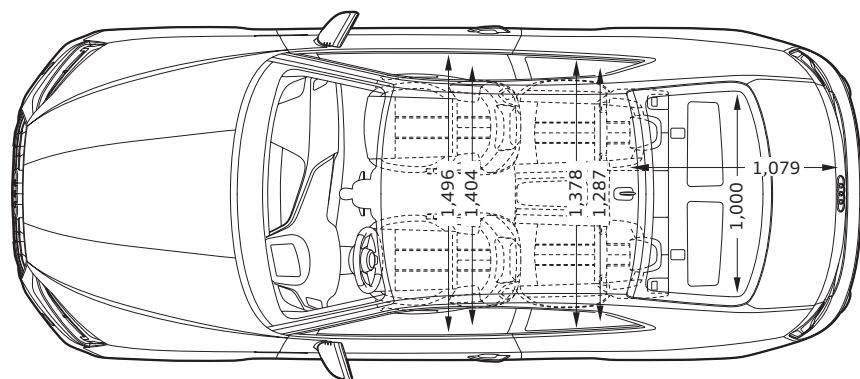
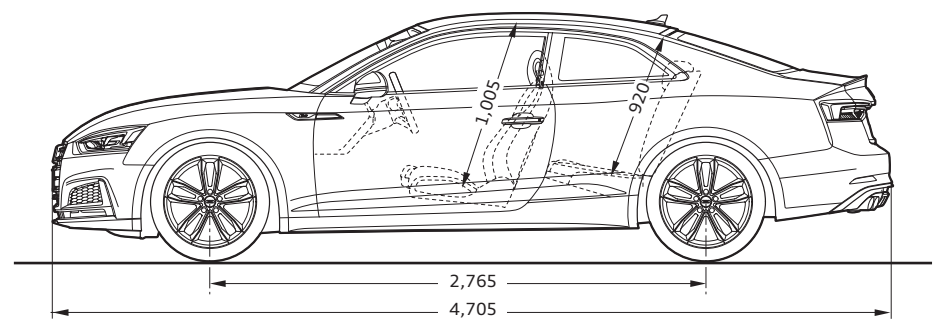
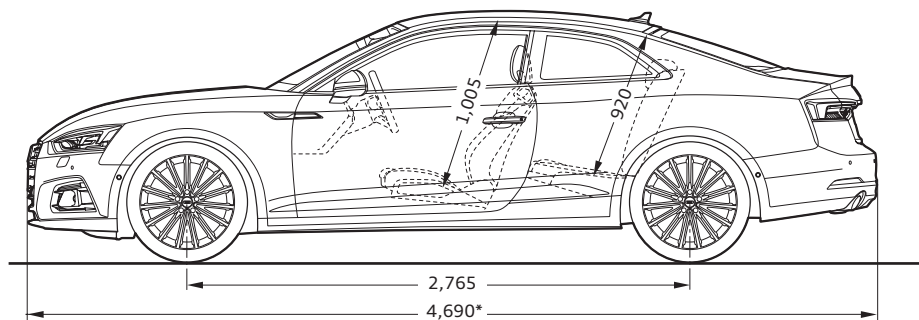
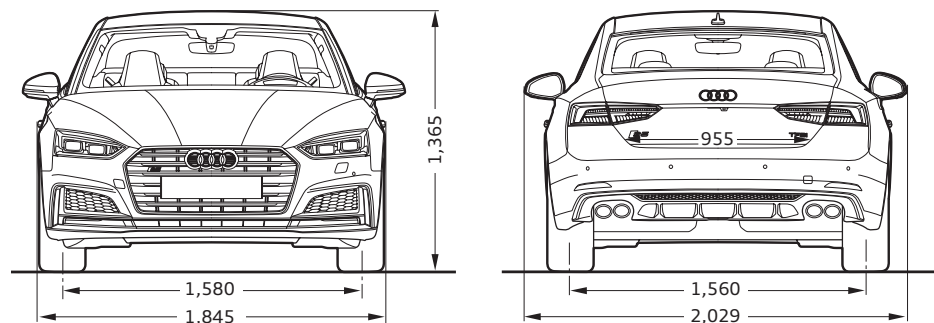

* S line/パッケージ選択時は+10mmとなります。 ※単位：mm イラストは欧州仕様車となります。車両は日本仕様とは異なります。

Audi A5 Cabriolet

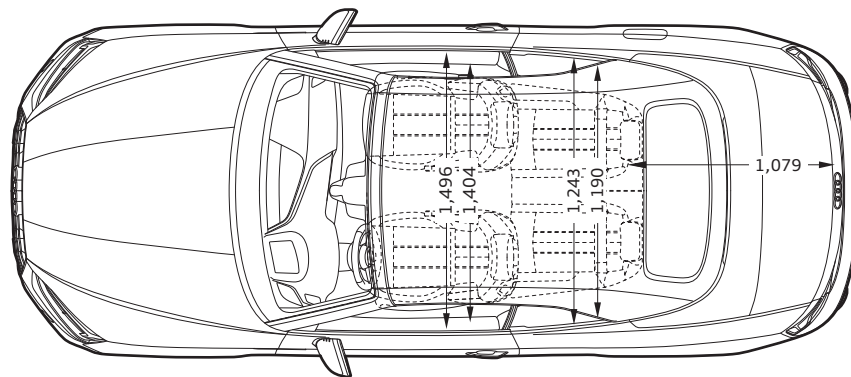
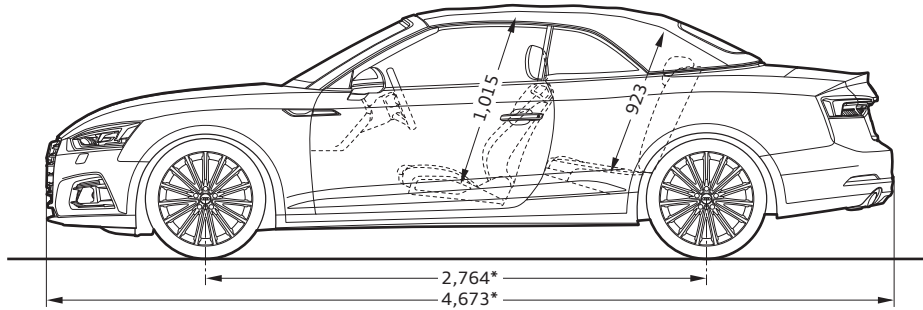
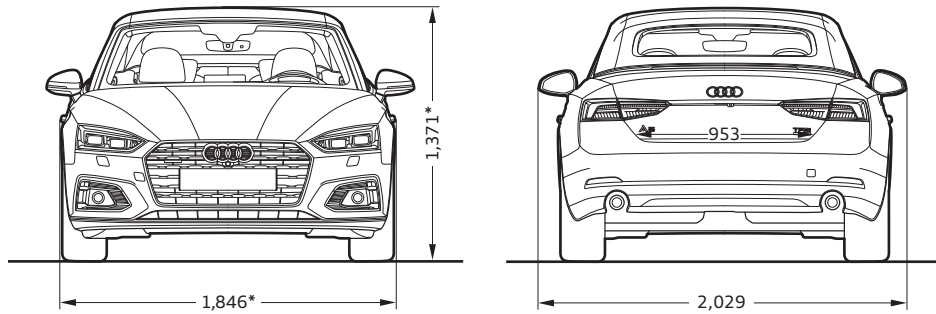

Audi S5 Cabriolet

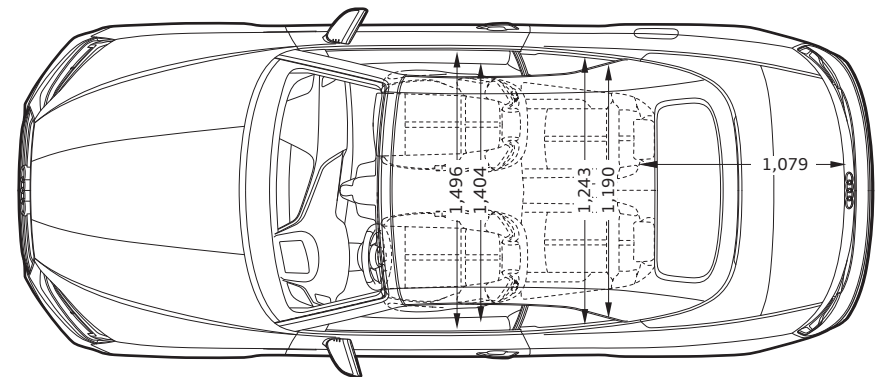
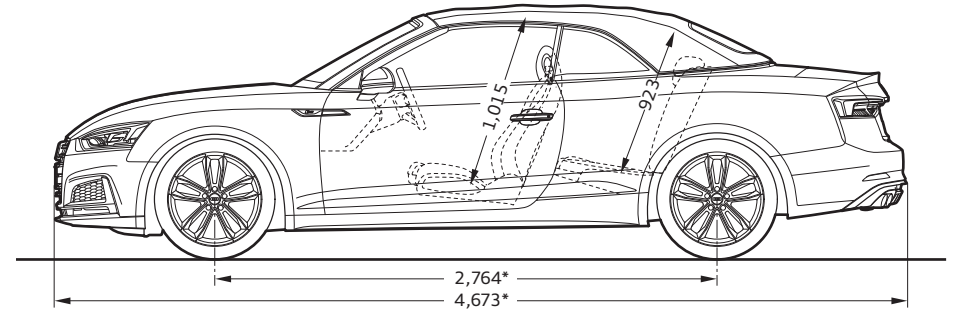
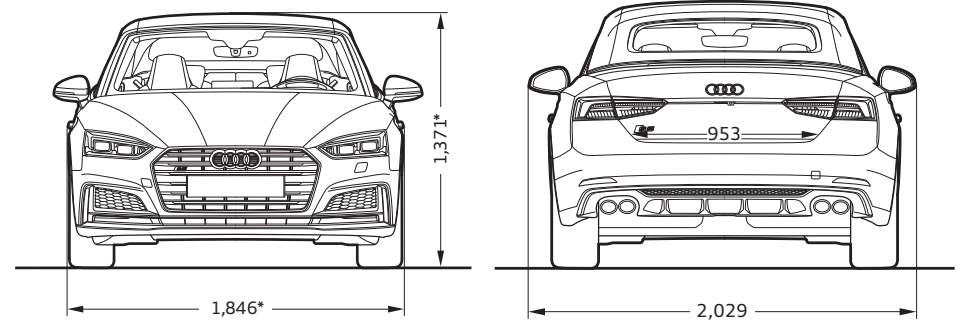

* 諸元は欧州スペックを基にした参考値であり、認可後更新されます。 ※単位：mm イラストは欧州仕様車となります。車両は日本仕様とは異なります。