

主要諸元

	タイプ 駆動方式	SPADA・Cool Spirit		SPADA		G・EX		G		B	
		FF	4WD	FF	4WD	FF	4WD	FF	4WD	FF	4WD
車名・型式		ホンダ・DBA-RP3	ホンダ・DBA-RP4	ホンダ・DBA-RP3	ホンダ・DBA-RP4	ホンダ・DBA-RP1	ホンダ・DBA-RP2	ホンダ・DBA-RP1	ホンダ・DBA-RP2	ホンダ・DBA-RP1	ホンダ・DBA-RP2
トランスミッション		無段変速オートマチック (トルクコンバーター付※)				無段変速オートマチック(トルクコンバーター付)					
寸法・重量・乗車定員	全長(m)	4.735				4.690					
	全幅(m)	1.695									
	全高(m)	1.840	1.855	1.840	1.855	1.840	1.855	1.840	1.855	1.840	1.855
	ホイールベース(m)	2.890									
	トレッド(m) 前/後	1.470/1.485									
	最低地上高(m)	0.155	0.150	0.155	0.150	0.155	0.150	0.155	0.150	0.155	0.150
	車両重量(kg)	1,700	1,770	1,690	1,770	1,670	1,740	1,650	1,740	1,630	1,720
	最大車両重量(kg)*	1,730	1,790	1,710	1,790	1,700	1,780	1,690	1,780	1,650	1,740
乗車定員(名)	7[8] ¹										
客室内寸法(m)	長さ/幅/高さ	3.220 / 1.500 / 1.425									
エンジン	エンジン型式	L15B									
	エンジン種類・シリンダー数及び配置	水冷直列4気筒横置									
	弁機構	DOHC チェーン駆動 吸気2 排気2									
	総排気量(L)	1.496									
	内径×行程(mm)	73.0×89.4									
	圧縮比	10.6									
	燃料供給装置形式	電子制御燃料噴射式(ホンダPGM-FI)									
	使用燃料種類	無鉛レギュラーガソリン									
燃料タンク容量(L)	52										
性能	最高出力(kW[PS]/rpm)	110[150]/5,500									
	最大トルク(N・m[kgf・m]/rpm)	203[20.7]/1,600-5,000									
	JCO8 ² 走行燃料消費率[国土交通省審査値](km/L)	15.4	15.0	16.0	15.0	16.2	15.4[15.0] ²	17.0[16.2] ³	15.4[15.0] ²	17.0	15.4
	主要燃費向上対策	直噴エンジン、アイドリングストップ装置、自動無段変速機(CVT)、可変バルブタイミング、電動パワーステアリング									
	最小回転半径(m)	5.7		5.4							
動力伝達・走行装置	変速比	前進 後退		2.645~0.405(マニュアルモード付)		2.645~0.405					
	減速比	5.047		前5.047 後2.533		5.047		前5.047 後2.533		5.047	
	ステアリング装置形式	ラック・ピニオン式(電動パワーステアリング仕様)									
	タイヤ(前・後)	205/55R17 91V		205/60R16 92H							
	主ブレーキの種類・形式(前/後)	油圧式ベンチレーテッドディスク/油圧式ディスク(ドラム駐車ブレーキ内蔵)									
	サスペンション方式(前/後)	FF車:マクファーソン式/車軸式 4WD車:マクファーソン式/ド・ディオン式									
	スタビライザー形式(前/後)	FF車:トーション・バー式/— 4WD車:トーション・バー式/トーション・バー式									

※SPADA・Cool Spiritは[7スピードモード付]+パドルシフトとなります。 [1]内はメーカーオプションの「2列目6:4分割ベンチシート」装着車。[2]内はメーカーオプションの「2列目6:4分割ベンチシート」および「1列目シート-サイドエアバッグシステム+サイドカーテンエアバッグシステム」および「Honda SENSING」装着車。[3]内はメーカーオプションの「2列目6:4分割ベンチシート」装着車。「Honda インターナビ」および「1列目シート-サイドエアバッグシステム+サイドカーテンエアバッグシステム」および「Honda SENSING」装着車。 *メーカーオプションを組み合わせる場合の最大車両重量です。各組み合わせの車両重量は販売会社にお問い合わせください。 ■燃料消費率は定められた試験条件での値です。お客様の使用環境(気象、渋滞等)や運転方法(急発進、エアコン使用等)に応じて燃料消費率は異なります。 ■主要諸元は道路運送車両法による型式指定申請書数値。 ■STEP WGN、STEP WGN SPADA、アレルフリー、エコアシスト、G-COM、Honda SENSING、INTER NAVI SYSTEM、LKAS、PGM-FI、VSA、VTECは本田技研工業株式会社の商標です。 ■Bluetooth[®]は米国Bluetooth SIG, Inc.の登録商標です。 ■HDMI[®]、HDMI[®]ロゴおよびHigh-Definition Multimedia Interfaceは、米国およびその他の国々におけるHDMI Licensing, LLCの商標または登録商標です。 ■iPhone[®]、Siri[®]は、米国および他の国々で登録されたApple Inc.の商標です。 ■VICSは(財)道路交通情報通信システムセンターの登録商標です。 ■プラズマクラスターマークおよびプラズマクラスター、Plasmaclusterは、シャープ株式会社の商標です。 ■製造事業者: 本田技研工業株式会社

三面図

単位: mm

G(FF) メーカーオプション非装着車

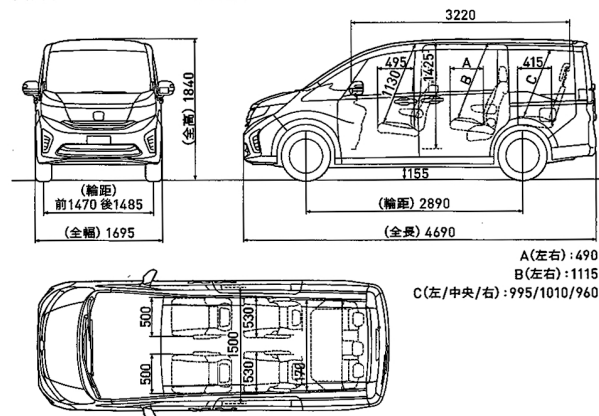

SPADA(FF) メーカーオプション非装着車

