

主要諸元

		i3	i3 レンジ・エクステンダー装備車		i3	i3 レンジ・エクステンダー装備車
ステアリング・ホイール・ポジション		右	右	平成17年排出ガス基準	—	75%低減
型式		ZAA-1Z00	DLA-1Z06	主要燃費改善対策	—	プラグイン・ハイブリッド・システム、電動パワー・ステアリング
寸法						
全長	mm	4,010	←	駆動用バッテリー		
全幅	mm	1,775	←	種類	リチウムイオン電池	←
全高	mm	1,550	←	個数	1 (96セル)	←
ホイールベース	mm	2,570	←	電圧	V	355
トレッド(前/後)	mm	1,575/1,560	1,575/1,540	容量	Ah	60 (1h)
最低地上高	mm	110	←	総電圧	V	393.6
ラゲージ・ルーム容量	ℓ	260 (後席折りたたみ時1,100)	←	総電力量	kWh	21.8
重量・定員						
車両重量	kg	1,260	1,390	電気モーター		
車両総重量	kg	1,480	1,610	型式	P250	←
定員	名	4	←	種類	交流同期電動機	←
性能						
最小回転半径	m	4.6	←	定格出力	kW	75.0
JC08モード 交流電力量消費率 (国土交通省審査値)*1	Wh/km	98	—	最高出力	kW (ps)/rpm	125 (170)/5,200
JC08モード 一充電走行距離 (国土交通省審査値)*1	km	229	—	最大トルク	Nm (kgm)/rpm	250 (25.5)/100-4,800
JC08モード ハイブリッド燃料消費率 (国土交通省審査値)*1	km/ℓ	—	27.4	*1: 電力量消費率や一充電走行距離、燃料消費率、充電電力使用時走行距離は定められた試験条件での値です。使用環境(気象、渋滞等)や運転方法(急発進、エアコン使用等)に応じて数値は大きく異なります。本諸元のモード走行における表示は、「JC08モード」です。		
充電電力使用時走行距離 (プラグインレンジ、 国土交通省審査値)*1*2	km	—	196.1	*2: 充電電力使用時走行距離とは、外部充電による電力とエンジンを併用して、外部充電電力がなくなるまでに走行可能な距離です。i3 レンジ・エクステンダー装備車は充電電力で走行中はエンジンが作動しないため、EV走行換算距離(等価EVレンジ)と同じ値になります。		
EV走行換算距離 (等価EVレンジ、 国土交通省審査値)*3	km	—	196.1	*3: EV走行換算距離(等価EVレンジ)とは、外部充電による電力のみを使用した走行に相当する距離です。i3 レンジ・エクステンダー装備車は充電電力で走行中はエンジンが作動しないため、充電電力使用時走行距離と同じ値になります。		
電力量消費率 (国土交通省審査値)*1	km/kWh	—	9.34	i3 レンジ・エクステンダー装備車は搭載されたガソリン・エンジンによって、ジェネレーターを駆動させ発電することで、さらなる航続距離の延長が期待できます。		
一充電消費電力量	kWh/回	—	21.00			

主要諸元

	i3	i3 レンジ・エクステンダー装備車
発電用エンジン		
型式	—	W20K06A
種類	—	直列2気筒DOHC4/バルブ
圧縮比：1	—	10.6
総排気量	cc	647
最高出力	kW (ps) /rpm (EEC)	28 (38) /5,000
最大トルク	Nm (kgm) /rpm (EEC)	56 (5.7) /4,500
燃料供給装置	—	電子式
燃料／タンク容量	ℓ	無鉛プレミアムガソリン／9
駆動装置		
駆動方式	後輪駆動	←
最終減速比	9.665	←
操向装置		
ステアリング形式	ラック・ピニオン式	←
緩衝装置		
前輪	マクファーソンストラット式	←
後輪	マルチリンク式	←
制御装置		
主ブレーキ形式 (前／後)	ベンチレーテッド・ディスク／ベンチレーテッド・ディスク	←
制動力制御装置	ABS (アンチロック・ブレーキング・システム)	←
ブレーキ倍力装置	真空倍力式	←
駐車ブレーキ形式	電気・機械式	←
タイヤ／ホイール		
タイヤ	155/70R19	(フロント) 155/70R19 (リア) 175/60R19
ホイール	5J×19アロイ BMW i スターズスポーク・ スタイリング 427	(フロント) 5J×19アロイ (リア) 5.5J×19アロイ BMW i スターズスポーク・ スタイリング 427

外観図 (BMW i3)

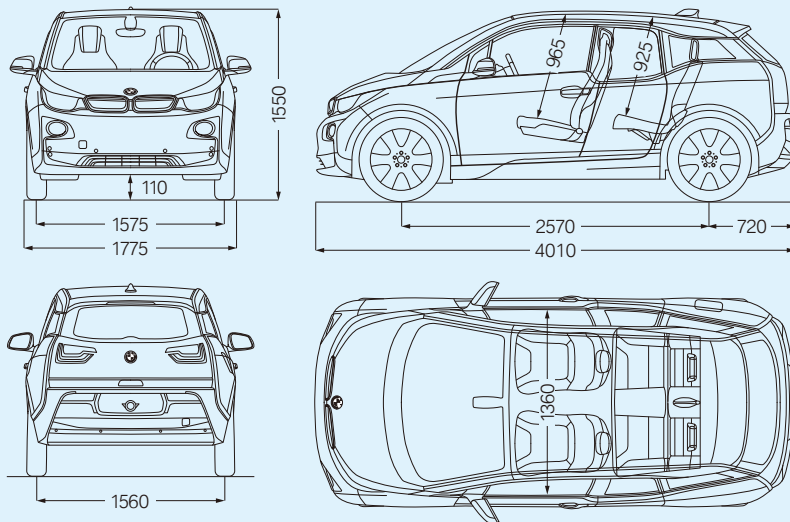

数値はオプションにより異なることがあります。詳しくは諸元表をご参照ください。
外観図の詳細は日本仕様とは一部異なります。

単位：mm

- 記載の仕様、諸元は予告なく変更することがありますのでご了承ください。(この内容は2014年4月3日現在のものです)
- 記載の諸元やデータは国土交通省届出値を基にしていますので、メーカー公表値と異なる場合があります。また、一部ヨーロッパ仕様車値を含みます。
- 記載の事項の著作権は、BMW AG (ドイツ) およびピー・エム・ダブリュー株式会社に帰属します。無断転載を禁じます。